



INSTALLATION INSTRUCTIONS FOR PART 95-7356B

APPLICATIONS

Kia Forte 2014-up 95-7356B

KIT FEATURES

- Double DIN radio provision
- *Painted matte black*



KIT COMPONENTS

- A) Radio Trim Panel • B) Brackets • C) (2) #8 x 3/8" Phillips Screws

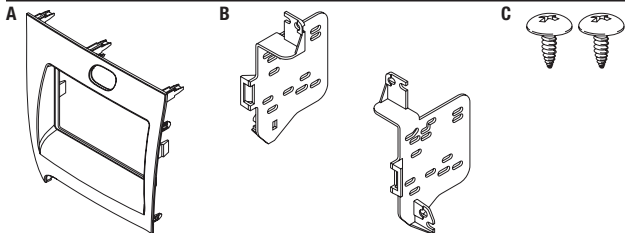

WIRING & ANTENNA CONNECTIONS (sold separately)

Wiring Harness: • 70-7304

Antenna Adapter: • Not Required

Table of Contents

Dash Disassembly

- Kia Forte 2014-up 2

Kit Assembly

- Double DIN radio provision 3

CAUTION: Metra recommends disconnecting the negative battery terminal before beginning any installation. All accessories, switches, and especially air bag indicator lights must be plugged in before reconnecting the battery or cycling the ignition.

NOTE: Refer to the instructions included with the aftermarket radio.

Dash Disassembly

1. Unsnap and remove the small trim below the climate controls, then remove one Phillips screw from the radio trim panel. (Figure A)
2. Unsnap and remove the radio trim panel. (Figure B)
3. Remove the panel clips from the factory radio, save them for the kit assembly.
4. Unscrew the factory hazard button, save it for the kit assembly.
5. Remove four Phillips screws to remove the factory radio.

Continue to kit assembly

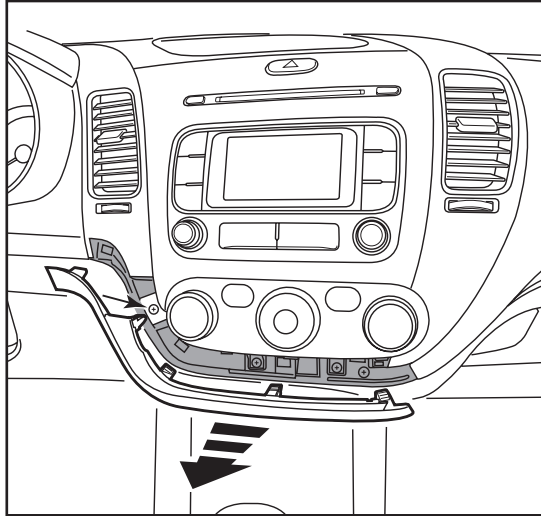

(Figure A)

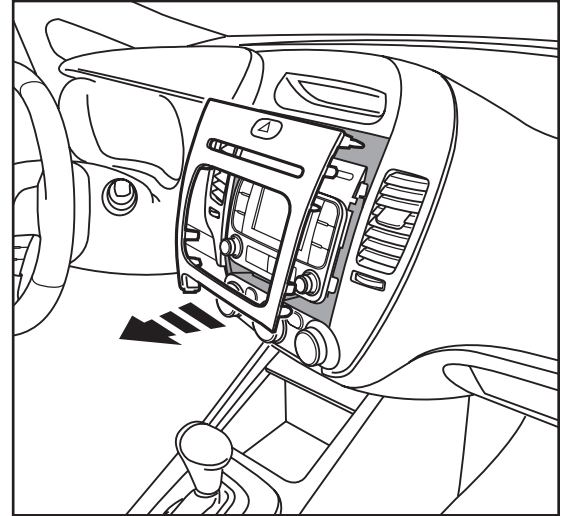

(Figure B)

Kit Assembly

Double DIN radio provision

1. Attach the factory panel clips to the radio housing (Figure A)
2. Attach the factory hazard button to the radio trim panel with the #8 x 3/8" screws provided. (Figure A)
3. Slide the radio into the radio brackets and secure with the screws supplied with the radio. (Figure B)
4. Locate the factory wiring harness in the dash. Metra recommends using the proper mating adapter from Metra or AXCESS. Re-connect the negative battery terminal and test the unit for proper operation.
5. Snap the radio trim panel over the new radio and reassemble dash in reverse order of disassembly.

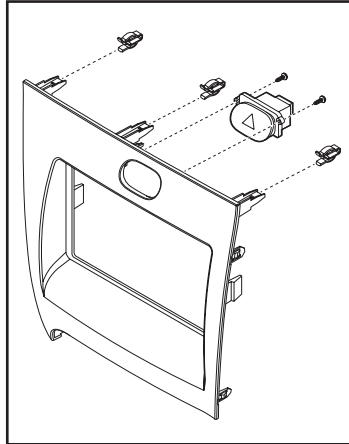

(Figure A)

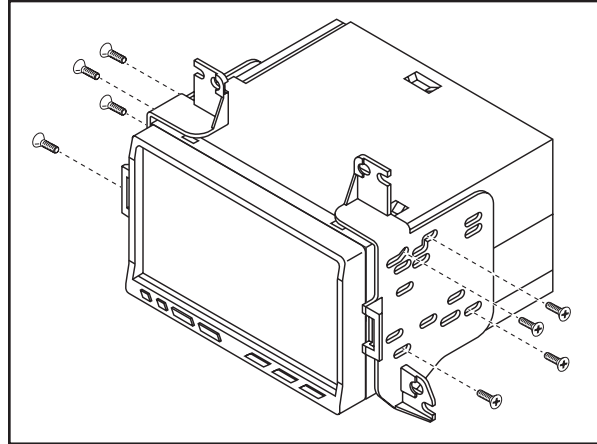

(Figure B)



INSTALLATION INSTRUCTIONS FOR PART 95-7356B



REV 12/23/2013 INST95-7356B



KNOWLEDGE IS POWER

Enhance your installation and fabrication skills by enrolling in the most recognized and respected mobile electronics school in our industry. Log onto www.installerinstitute.com or call 800-354-6782 for more information and take steps toward a better tomorrow.



Metra recommends MECP certified technicians



INSTRUCCIONES DE INSTALACIÓN PARA LA PIEZA 95-7356B

APLICACIONES

Kia Forte 2014 y mas 95-7356B

CARACTERÍSTICAS DEL KIT

- Provisión de radio doble DIN
- *Pintura negro mate*



COMPONENTES DEL KIT

- A) Panel de moldura para radio • B) Soportes • C) (2) tornillos Phillips #8 de 3/8"

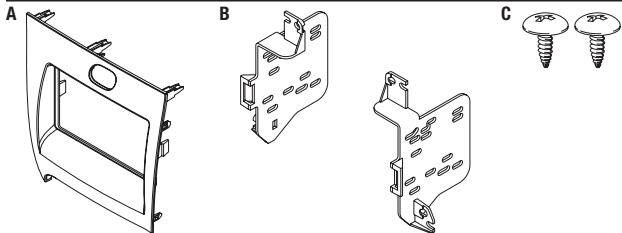

CABLEADO Y CONEXIONES DE ANTENA (se venden por separado)

- Arnés de cables: • 70-7304
- Adaptador de antena: • no se requiere

Indice

Desmontaje del tablero

- Kia Forte 2014 y mas 2

Ensamble del kit

- Provisión de radio doble DIN..... 3

HERRAMIENTAS REQUERIDAS

- Herramienta para quitar paneles
- Destornillador Phillips

PRECAUCIÓN: *Metra recomienda desconectar el terminal negativo de la batería antes de comenzar cualquier instalación. Todos los accesorios, interruptores y, especialmente, las luces indicadoras de airbag deben estar enchufados antes de volver a conectar la batería o comenzar el ciclo de ignición.*

Nota: *Remítase a las instrucciones incluidas con el radio de posventa.*

Desmontaje del tablero

1. Suelte a presión y quite la moldura pequeña de abajo de los controles del clima, luego quite un tornillo Phillips del panel de la moldura del radio. (Figura A)
2. Suelte a presión y quite el panel de la moldura del radio. (Figura B)
3. Quite los ganchos del radio de fábrica y guárdelos para ensamblar el kit.
4. Desenrosque el botón de las luces intermitentes de fábrica y guárdelo para ensamblar el kit.
5. Quite cuatro tornillos Phillips para quitar el radio de fábrica.

Continuará la preparación del kit

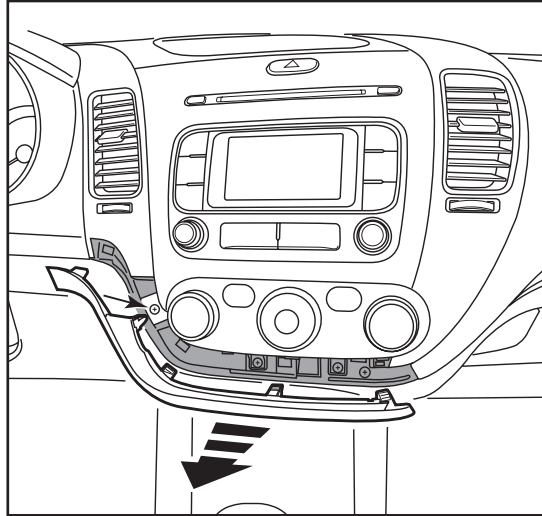

(Figura A)

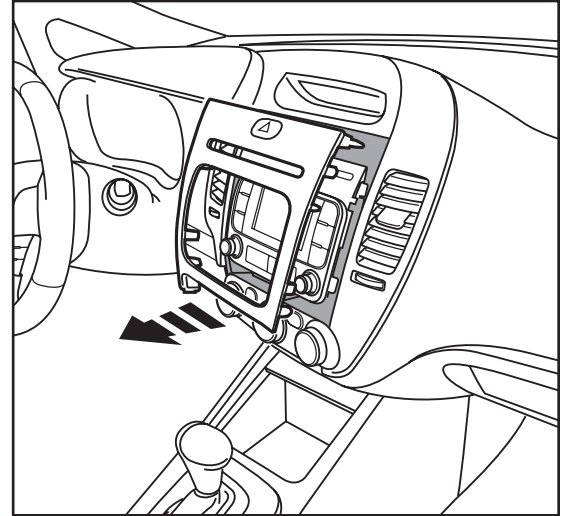

(Figura B)

Ensamble del kit

Provisión de radio doble DIN

1. Coloque los ganchos del panel de fábrica en la carcasa del radio (Figura A)
2. Coloque el botón de las luces intermitentes de fábrica en el panel de la moldura del radio con los tornillos #8 x 3/8" incluidos. (Figura A)
3. Deslice el radio en los soportes del radio y sujételo con los tornillos suministrados con el radio. (Figura B)
4. Ubique el arnés de cableado de fábrica en el tablero. Metra recomienda el uso de un adaptador adecuado de acoplamiento de Metra o de AXXESS. Vuelva a conectar la terminal negativa de la batería y pruebe la unidad para verificar que funcione correctamente.
5. Ponga a presión el panel de la moldura del radio sobre el nuevo radio y vuelva a armar el tablero al revés de como lo desarmó.

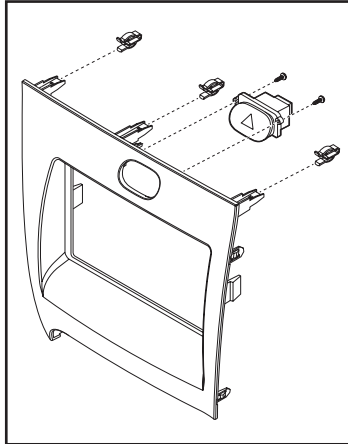

(Figura A)

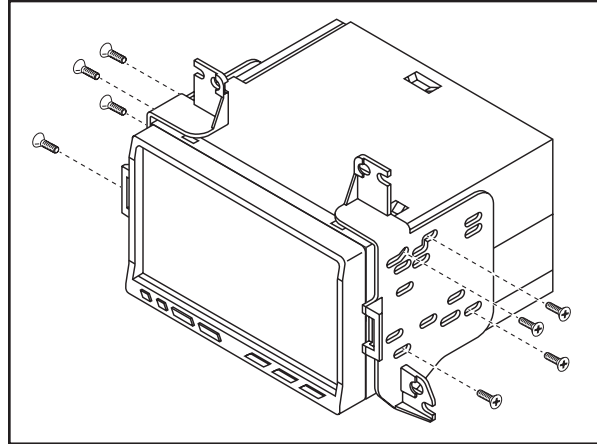

(Figura B)



INSTRUCCIONES DE INSTALACIÓN PARA LA PIEZA 95-7356B



REV 12/23/2013 INST95-7356B



EL CONOCIMIENTO ES PODER
Mejora sus habilidades de instalación y fabricación inscribiéndose en la escuela de dispositivos electrónicos móviles más reconocida y respetada de nuestra industria. Regístrese en www.installerinstitute.com o llame al 800-354-6782 para obtener más información y avance hacia un futuro mejor.



Metra recomienda técnicos con certificación del Programa de Certificación en Electrónica Móvil (Mobile Electronics Certification Program, MECP).