



INSTALLATION INSTRUCTIONS FOR PART 99-5830B

APPLICATIONS

Ford F-150 2013-up

With factory 4.2 inch LCD screen

99-5830B



KIT FEATURES

- ISO DIN radio provision with pocket
- Double DIN radio provision
- **Painted Matte Black**
- Integrated button and LCD climate control panel
- Integrated hazard button and passenger airbag light

KIT COMPONENTS

- A) Radio trim panel • B) Radio brackets • C) Pocket • D) (4) #8 x 3/8" Phillips screws for pocket
- E) (4) #8 x 3/8" Phillips screws for OE display to housing

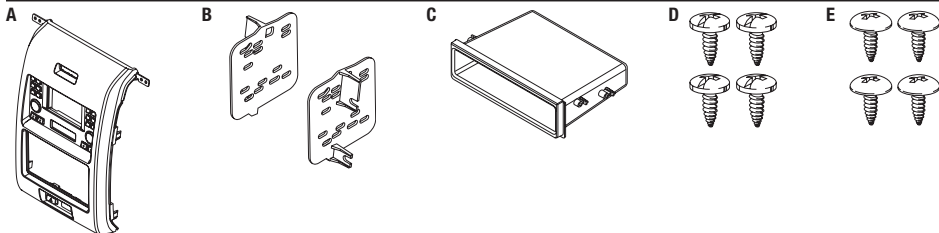

WIRING & ANTENNA CONNECTIONS (sold separately)

- Wiring Harness: • AX-ADBOX1 Interface • AX-ADBOX2 Interface • AX-ADFD02 Harness
 Antenna Adapter: • 40-EU10 Multi-App Antenna Adapter

Table of Contents

Dash Disassembly

- Ford F-150 2013-up 2

Kit Assembly

- ISO DIN radio provision with pocket..... 3
- Double DIN radio provision 3
- Color adjustment..... 4

TOOLS REQUIRED

- Panel removal tool • Phillips screwdriver
- Socket Wrench • Torx screwdrivers

CAUTION: Metra recommends disconnecting the negative battery terminal before beginning any installation. All accessories, switches, and especially air bag indicator lights must be plugged in before reconnecting the battery or cycling the ignition.

NOTE: Refer to the instructions included with the aftermarket radio.

REV. 8/16/2013 INST99-5830B



99-5830

Dash Disassembly

IMPORTANT NOTE: The factory radio must be powered off before starting disassembly. Omitting this step will disable the menu function.

1. Open and lower the glove box. Remove three 8mm bolts, from inside the glove box facing up, holding passenger airbag assembly to dash and remove it. (Figure A)
2. Remove one 7mm screw from the trim panel to the right of the radio, unclip and remove it. The driver's side panel does not need to be removed, just unclipped so the center panel is free. (Figure B)

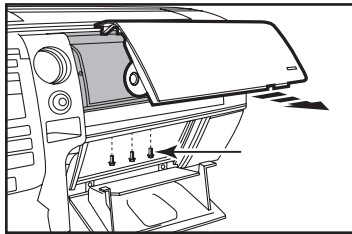

(Figure A)

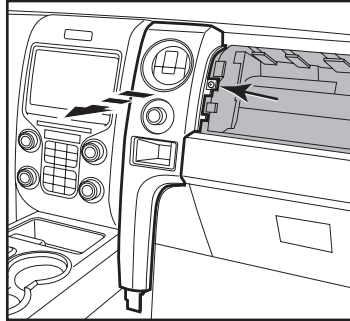

(Figure B)

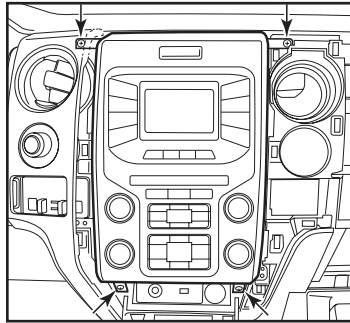

(Figure C)

3. Remove (4) 9/32" screws securing the radio/climate control panel to the dash. (Figure C)
4. Unclip and remove the factory radio/climate control panel. (Figure D)
5. Remove (4) 9/32" screws securing the factory display. (Figure D)
6. Remove (4) 9/32" screws securing the radio chassis. (Figure D)
7. Remove (4) 9/32" screws securing the display to the display brackets and keep display for kit assembly.
8. Unsnap, unplug, and remove the traction control button and save for kit assembly.

Continue to kit assembly

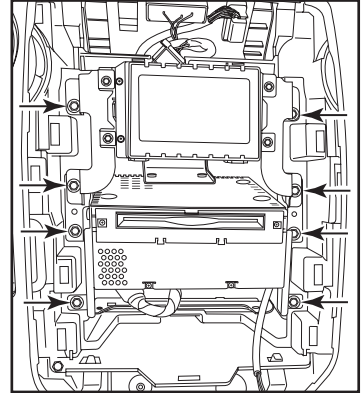

(Figure D)

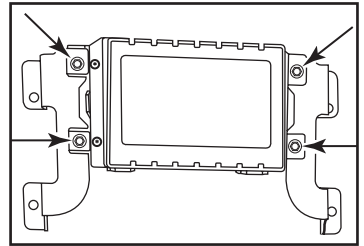

(Figure E)



99-5830

Kit Assembly

ISO DIN radio provision

1. Attach the factory display to the radio trim panel using the supplied (4) #8 x 3/8" Phillips screws. (Figure A)
2. Snap the factory traction control button into the Metra kit.
3. Mount the pocket to the radio brackets with the (4) #8 x 3/8" Phillips pan head screws supplied. (Figure B)
4. Slide the radio into radio brackets and secure with the screws supplied with the radio. (Figure B)
5. Locate the factory wiring harness in the dash. Metra recommends using the proper mating adapter from Metra or AXCESS. Re-connect the negative battery terminal and test the unit for proper operation.
6. Mount the new radio assembly into the dash, snap-in the radio trim panel, and reassemble dash in reverse order of disassembly.

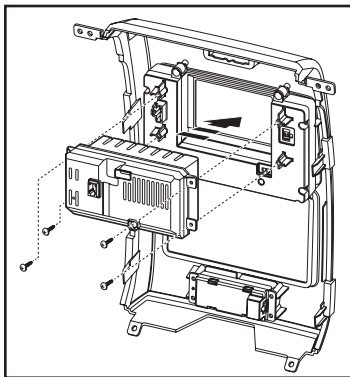

(Figure A)

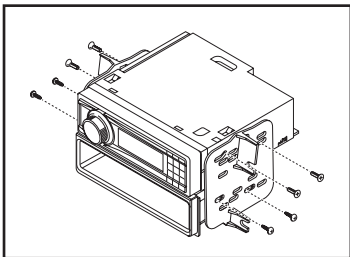

(Figure B)

Double DIN radio provision

1. Attach the factory display to the radio trim panel using the supplied (4) #8 x 3/8" Phillips screws. (Figure A)
2. Snap the factory traction control button into the Metra kit.
3. Mount the DDIN radio to the radio brackets using the screws supplied with the radio. (Figure B)
4. Locate the factory wiring harness in the dash. Metra recommends using the proper mating adapter from Metra or AXCESS. Re-connect the negative battery terminal and test the unit for proper operation.
5. Mount the new radio assembly into the dash, snap-in the radio trim panel, and reassemble dash in reverse order of disassembly.

Continued on back

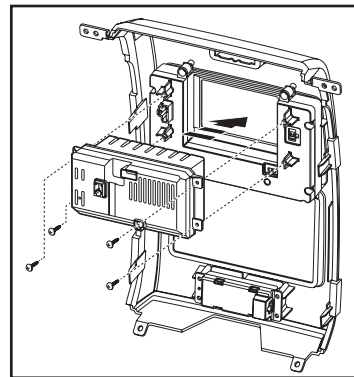

(Figure A)

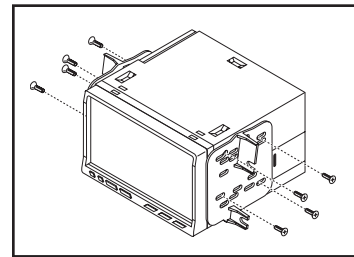

(Figure B)



INSTALLATION INSTRUCTIONS FOR PART 99-5830B

Installation Instructions

Color Adjustment:

1. Press and hold the bottom left hot key for 5-seconds until the A/C icon begins to blink.
2. Press and hold the MAX button to increase Red.
3. Press and hold the A/C button to decrease Red.
4. Press and hold the Recirculation button to increase Green.
5. Press and hold the Mode button to decrease Green.
6. Press and hold the Rear Defrost button to increase Blue.
7. Press and hold the Front Defrost button to decrease Blue.

8. After you choose your color stop pressing the buttons and after 5-seconds the color chosen will stay and the display will stop blinking.

Clock Adjustment:

1. Press the menu button to access on-screen menu.
2. Scroll to "clock" in menu.
3. Adjust clock settings.

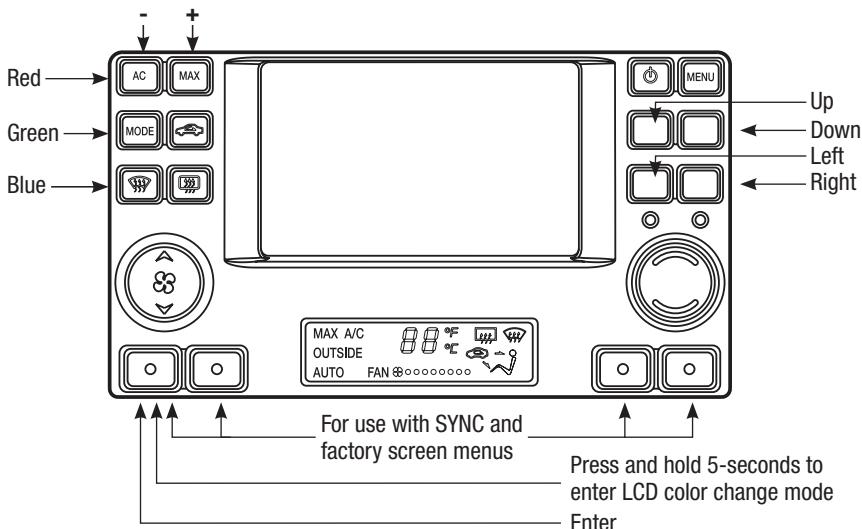

REV. 8/16/2013 INST99-5830B



KNOWLEDGE IS POWER

Enhance your installation and fabrication skills by enrolling in the most recognized and respected mobile electronics school in our industry. Log onto www.installerinstitute.com or call 800-354-6782 for more information and take steps toward a better tomorrow.



Metra recommends MECP certified technicians



INSTRUCCIONES DE INSTALACIÓN PARA LA PIEZA 99-5830B

APLICACIONES

Ford F-150 2013 y más recientes

Con pantalla de fábrica LCD de 4.2 pulgadas

99-5830B

CARACTERÍSTICAS DEL KIT

- Provisión de radio ISO DIN con bolsillo
- Provisión de radio doble DIN
- **Pintura negro mate**
- Botón integrado y panel de control de clima LCD
- Botón integrado de luces intermitentes y foco de la bolsa de aire del pasajero



COMPONENTES DEL KIT

- A) Panel de moldura para radio • B) Soportes para radio • C) Bolsillo • D) (4) Tornillos Phillips #8 de 3/8" para la bolsillo • E) (4) Tornillos Phillips #8 de 3/8" para la pantalla OE a la carcasa

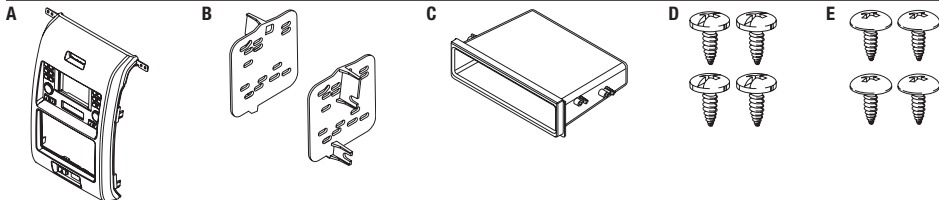

CABLEADO Y CONEXIONES DE ANTENA (se venden por separado)

Arnés de cables: Interfase AX-ADBOX1 • Interfase AX-ADBOX2 • Arnés AX-ADFD02

Adaptador de antena: • Adaptador de antena 40-EU10 de aplicaciones múltiples

Indice

Desmontaje del tablero

- Ford F-150 2013 y más recientes 2

Ensamble del kit

- Provisión de radio ISO DIN con bolsillo 3
- Provisión de radio doble DIN..... 3
- Ajuste de color 4

HERRAMIENTAS REQUERIDAS

- Herramienta para quitar paneles • Destornillador Phillips • Llave para dados • Destornilladores Torx

PRECAUCIÓN: Metra recomienda desconectar el terminal negativo de la batería antes de comenzar cualquier instalación. Todos los accesorios, interruptores y, especialmente, las luces indicadoras de airbag deben estar enchufados antes de volver a conectar la batería o comenzar el ciclo de ignición.

NOTA: Remítase a las instrucciones incluidas con el radio de postventa.

Desmontaje del tablero

NOTA IMPORTANTE: El radio de fábrica debe apagarse antes de iniciar el desensamble. Omitir este paso deshabilitará la función del menú.

1. Abra y baje la guantera. Quite los tres pernos de 8 mm del interior de la guantera orientados hacia arriba, sosteniendo el ensamble de la bolsa de aire del pasajero contra el tablero y quítelo. (Figura A)
2. Quite un tornillo de 7 mm del panel de la moldura a la derecha del radio, desenganche y quite. El panel del lado del conductor no necesita quitarse, simplemente

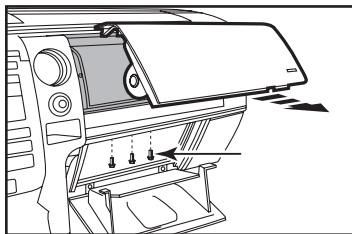

(Figura A)

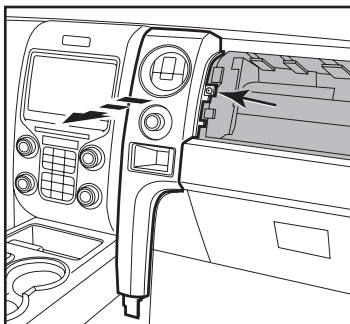

(Figura B)

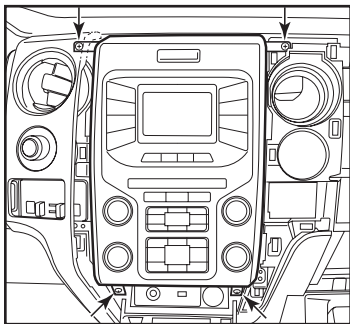

(Figura C)

desengancharse de manera que el panel central quede libre. (Figura B)

3. Quite los (4) tornillos de 9/32" que sujetan el radio/panel de control de clima al tablero. (Figura C)
4. Desenganche y quite el panel de radio de fábrica/control del clima. (Figura C)
5. Quite los (4) tornillos de 9/32" que sujetan la pantalla de fábrica. (Figura D)
6. Quite los (4) tornillos de 9/32" que sujetan el chasis del radio. (Figura D)
7. Quite los (4) tornillos de 9/32" que sujetan la pantalla a los soportes de la pantalla y conserve la pantalla para el ensamble del kit.
8. Suelte a presión, desconecte y quite el botón de control de tracción y guárdelo para el ensamble del kit.

Continuará al ensamble del kit

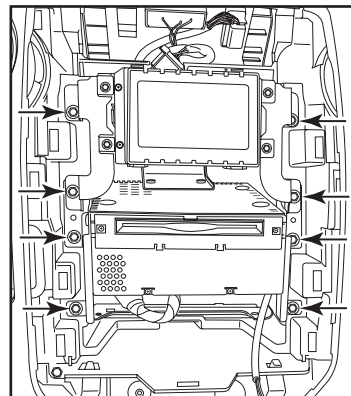

(Figura D)

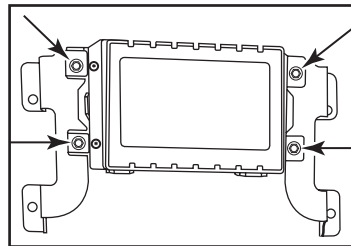

(Figura E)

Ensamble del kit

Provisión de radio ISO DIN con bolsillo

1. Una la pantalla de fábrica al panel de la moldura del radio con los (4) tornillos Phillips suministrados #8 x 3/8". (Figura A)
2. Coloque a presión el botón de control de tracción de fábrica en el kit de Metra.
3. Monte la bolsillo en los soportes del radio con los (4) tornillos Phillips de cabeza troncocónica #8 de 3/8" suministrados. (Figura B)
4. Deslice el radio en los soportes del radio y sujételo con los tornillos suministrados con el radio. (Figura B)
5. Ubique el arnés de cableado de fábrica en el tablero. Metra recomienda el uso de un adaptador adecuado de acoplamiento de Metra o de AXCESS. Vuelva a conectar la terminal negativa de la batería y pruebe la unidad para verificar que funcione correctamente.
6. Monte el conjunto del radio en el tablero, coloque a presión el panel de la moldura del radio y vuelva a armar el tablero al revés de como lo desarmó.

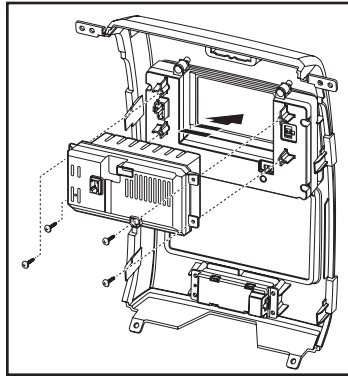

(Figura A)

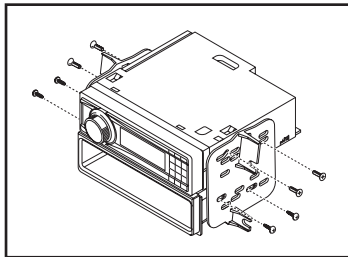

(Figura B)

Provisión de radio doble DIN

1. Una la pantalla de fábrica al panel de la moldura del radio con los (4) tornillos Phillips #8 X 3/8" suministrados. (Figura A)
2. Coloque a presión el botón de control de tracción de fábrica en el kit de Metra.
3. Monte el radio DDIN en los soportes de radio con los tornillos que vienen con el radio. (Figura B)
4. Ubique el arnés de cableado de fábrica en el tablero. Metra recomienda el uso de un adaptador adecuado de acoplamiento de Metra o de AXCESS. Vuelva a conectar la terminal negativa de la batería y pruebe la unidad para verificar que funcione correctamente.
5. Monte el conjunto del radio en el tablero, coloque a presión el panel de la moldura del radio y vuelva a armar el tablero al revés de como lo desarmó.

Continúa en la espalda

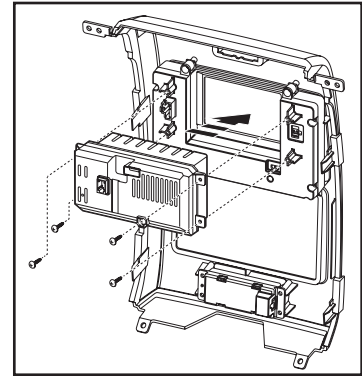

(Figura A)

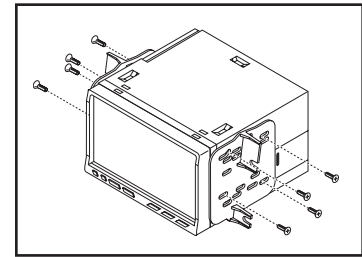

(Figura B)



INSTRUCCIONES DE INSTALACIÓN PARA LA PIEZA 99-5830B

Installation Instructions

Ajuste del color:

1. Presione y mantenga presionada la tecla rápida izquierda de abajo durante 5 segundos hasta que el ícono del aire acondicionado empiece a parpadear.
2. Presione y mantenga presionado el botón MAX para aumentar el rojo.

3. Presione y mantenga presionado el botón del aire acondicionado para disminuir el rojo.
4. Presione y mantenga presionado el botón de recirculación para aumentar el verde.
5. Presione y mantenga presionado el botón de modo para disminuir el verde.

6. Presione y mantenga presionado el botón de descongelador trasero para aumentar el azul.
7. Presione y mantenga presionado el botón de descongelador delantero para disminuir el azul.
8. Después de elegir el color deseado, deje de presionar los botones y después de 5 segundos, el color seleccionado se quedará y la pantalla dejará de parpadear.

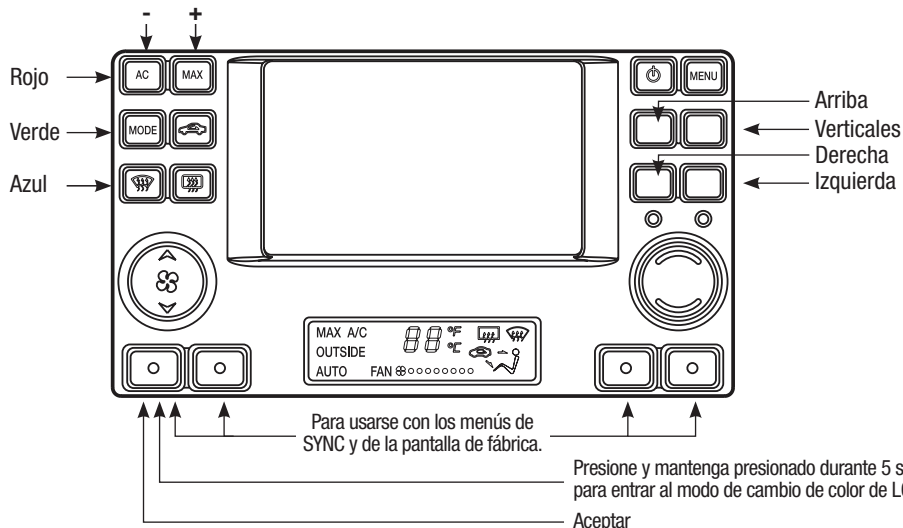

Ajuste del reloj:

1. Presione el botón de menú para acceder al menú en pantalla.
2. Desplácese a "clock" (reloj) en el menú.
3. Ajuste el reloj.

REV. 8/16/2013 INST99-5830B

EL CONOCIMIENTO ES PODER

Mejore sus habilidades de instalación y fabricación inscribiéndose en la escuela de dispositivos electrónicos móviles más reconocida y respetada de nuestra industria. Regístrese en www.installerinstitute.com o llame al 800-354-6782 para obtener más información y avance hacia un futuro mejor.



Metra recomienda técnicos con certificación del Programa de Certificación en Electrónica Móvil (Mobile Electronics Certification Program, MECP).