



Installation instructions for part 99-8907HG

## Subaru Impreza and Crosstrek 2015-up 99-8907HG

### KIT FEATURES

- ISO DIN radio provision with pocket
- *Painted two-tone silver and gloss black*

### KIT COMPONENTS

- A) Radio trim panel • B) Radio brackets • C) Pocket • D) (2) Metal speed clips
- E) (2) #10 x 3/4" Phillips screws • F) (4) #8 x 3/8" Phillips screws

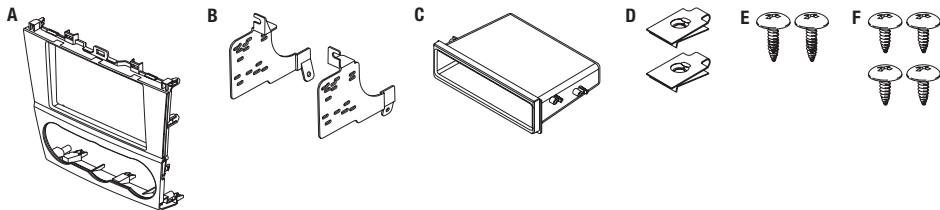

### WIRING & ANTENNA CONNECTIONS (sold separately)

Wiring Harness: • 70-1761 Antenna Adapter: • 40-LX11

## Table of Contents

Dash Disassembly .....	2-5
Kit Assembly	
– ISO DIN radio provision with pocket.....	6

### TOOLS REQUIRED

- Panel removal tool • Phillips screwdriver
- 10 mm socket wrench and long extension

**CAUTION:** Metra recommends disconnecting the negative battery terminal before beginning any installation, unless the vehicle manufacturer recommends against so. Please check with your local Dealership for more information. All accessories, switches, climate controls panels, and especially air bag indicator lights must be connected before reconnecting the battery or cycling the ignition. Also, do not remove the factory radio with the key in the on position, or the vehicle running. It would be best to remove the key from the ignition and then wait a few seconds before removing the factory radio.

REV. 1/7/2016 INST99-8907HG

## Dash Disassembly

1. Unsnap and remove the outside trim panel from the driver's side dash. (Figure A)
2. Remove (2) Phillips screws from the driver knee trim panel and remove the panel. (Figure B)
3. Remove (2) 10 mm nuts now exposed and lower the driver airbag assembly (no need to disconnect). (Figure C)

*Continued on next page*

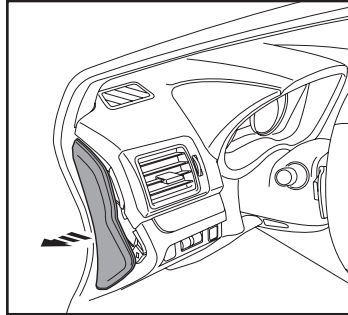

(Figure A)

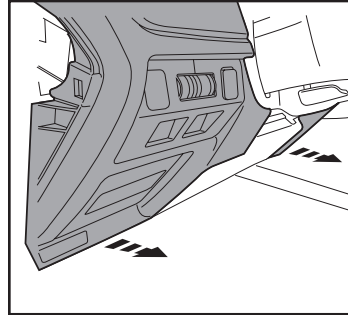

(Figure B)

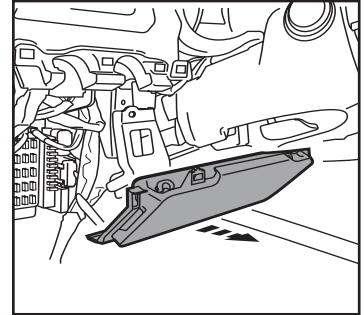

(Figure C)

## Dash Disassembly

4. Release the glove box retaining cable, squeeze the sides and lower the glove box. (Figure D)
5. On both sides unclip and remove the climate control cables, accessed under the dash on the driver side and through the glove compartment opening on the passenger side. (Be sure to watch where the cables are routed).  
**Note, this step is not necessary in vehicles with automatic climate controls.** (Figure E, F)

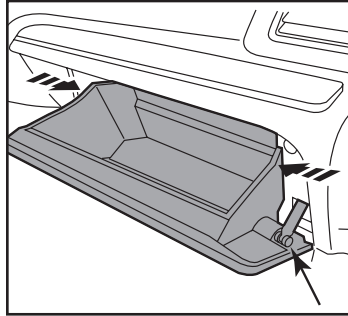

(Figure D)

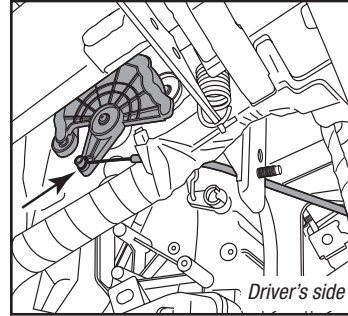

(Figure E)

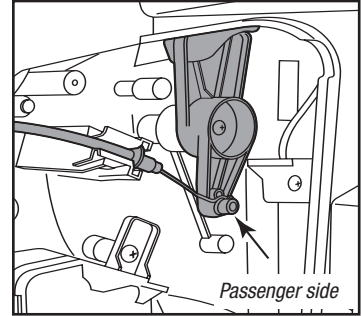

(Figure F)

*Continued on next page*

## Dash Disassembly

6. Remove (1) 10 mm bolt from lower radio supports on each side of the dash (these will be near where the climate control cables were removed, a long extension will be necessary to reach them). (Figure G, H)
7. Unsnap the vent assembly above the radio and unplug the hazard button. (Figure I)

*Continued on next page*

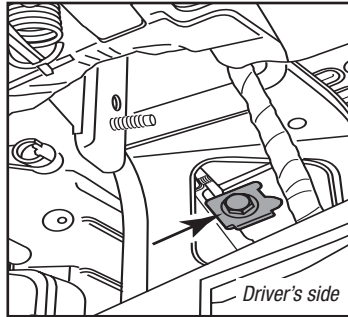

(Figure G)

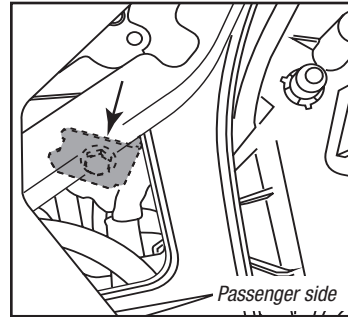

(Figure H)

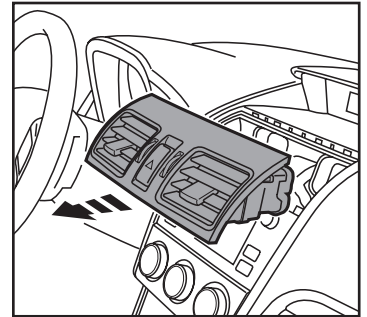

(Figure I)

## Dash Disassembly

8. Remove (2) 10 mm bolts from the top radio mounts. (Figure J)
9. Remove and unplug the radio from the dash.
10. Unscrew the radio brackets and remove the factory climate controls from the radio trim. (Figure K)

*Continue to kit assembly*

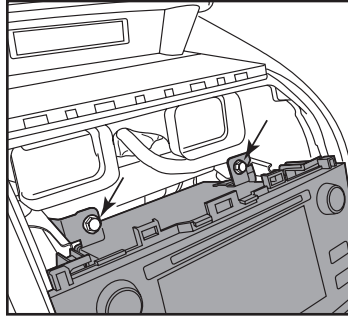

(Figure J)

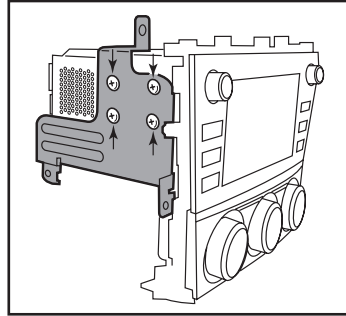

(Figure K)

## Kit Assembly

### ISO DIN radio provision with pocket

1. Attach the factory climate controls to the new *radio trim panel* using the factory hardware.
2. Slide the (2) provided *speed clips* onto the lower factory mounting brackets. (Figure A)
3. Attach the *pocket* to the *brackets* using the (4) supplied #8 x 3/8" Phillips screws. (Figure B)
4. Remove the metal "DIN" sleeve and trim ring from the aftermarket radio.
5. Slide the radio into the *pocket/bracket* assembly and secure using screws supplied with the radio. (Figure C)

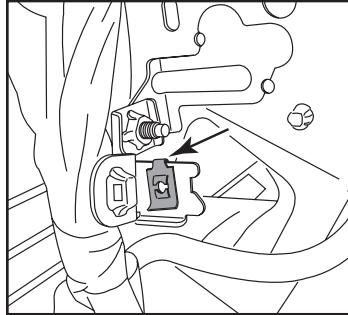

(Figure A)

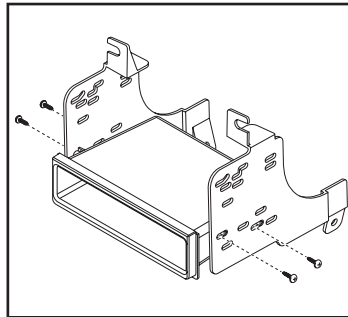

(Figure B)

6. Locate the factory wiring harness and antenna connector in the dash, and complete all necessary connections to the radio. Metra recommends using the proper mating adapter from Metra and/or AXCESS. Re-connect the negative battery terminal and test the radio for proper operation.
7. Mount the radio into the dash cavity using the factory 10 mm bolts on the top mounts and (2) supplied #10 x 3/4" Phillips screws on the lower mounting points where the *speed clips* were previously attached.
8. Snap the *radio trim panel* over the radio and reassemble the dash in reverse order of disassembly.

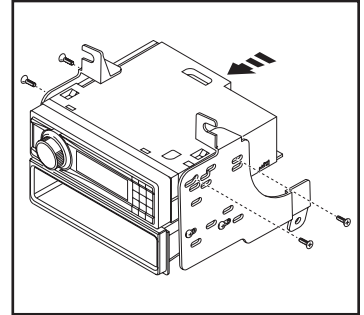

(Figure C)



99-8907HG

A large central area of the page is filled with horizontal lines, organized into two columns. Each column contains 15 lines, providing a space for handwritten notes or calculations.



Installation instructions for part 99-8907HG



**IMPORTANT**

*If you are having difficulties with the installation of this product, please call our Tech Support line at 1-800-253-TECH. Before doing so, look over the instructions a second time, and make sure the installation was performed exactly as the instructions are stated. Please have the vehicle apart and ready to perform troubleshooting steps before calling.*

REV. 1/7/2016 INST99-8907HG



**KNOWLEDGE IS POWER**

Enhance your installation and fabrication skills by enrolling in the most recognized and respected mobile electronics school in our industry. Log onto [www.installerinstitute.com](http://www.installerinstitute.com) or call 800-354-6782 for more information and take steps toward a better tomorrow.



**Metra recommends MECP certified technicians**





## INSTRUCCIONES DE INSTALACIÓN PARA LA PIEZA 99-8907HG

# Subaru Impreza, Crosstrek 2015 y mas 99-8907HG

### CARACTERÍSTICAS DEL KIT

- Provisión de radio ISO DIN con cavidad
- *Pintura en dos tonos, plateada y negra de alto brillo*

### COMPONENTES DEL KIT

- A) Panel de la moldura del radio • B) Soportes del radio • C) (2) ganchos para panel
- D) (2) tornillos Phillips #10 de 3/4" • E) (4) tornillos Phillips #8 de 3/8"

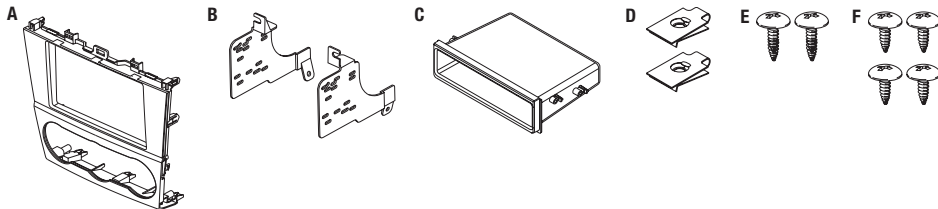

### CABLEADO Y CONEXIONES DE ANTENA (se venden por separado)

Arnés de cables: • 70-1761 Adaptador de antena: • 40-LX11

## Indice

Desmontaje del tablero.....2-5

Ensamble del kit  
– Provisión de radio ISO DIN con cavidad..... 6

### HERRAMIENTAS REQUERIDAS

- Herramienta para quitar paneles
- Destornillador Phillips
- Llave de tubo de 10mm y extensión larga

**PRECAUCIÓN:** Metra recomienda desconectar la terminal negativa de la batería antes de iniciar cualquier instalación, a menos que el fabricante del vehículo recomiende lo contrario. Verifique con su concesionario local si existe más información. Todos los accesorios, interruptores, paneles de controles de clima y especialmente las luces del indicador de las bolsas de aire deben estar conectados antes de reconectar la batería o ciclar la ignición. Además, no quite el radio de fábrica con la llave en la posición de encendido ni con el vehículo funcionando. Sería mejor retirar la llave de la ignición y esperar unos cuantos segundos antes de quitar el radio de fábrica.

REV.1/7/2016 INST99-8907HG

## Desmontaje del tablero

1. Suelte a presión y quite el panel de la moldura exterior del tablero del lado del conductor. (Figura A)
2. Quite los (2) tornillos Phillips del panel de la moldura junto a la rodilla del conductor y quite el panel. (Figura B)
3. Quite los (2) pernos de 10mm que están expuestos y baje el ensamble de la bolsa de aire del conductor (no es necesario desconectar). (Figura C)

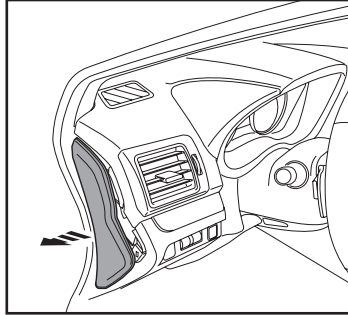

(Figura A)

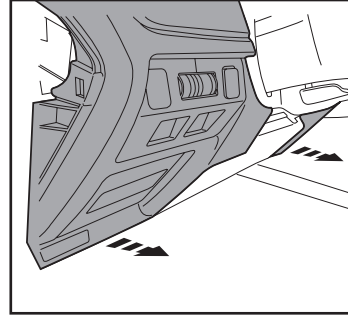

(Figura B)

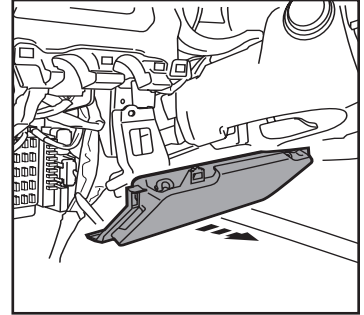

(Figura C)

*Continúa en la siguiente página*

## Desmontaje del tablero

4. Suelte el cable de retención de la guantera, apriete los lados y baje la guantera. (Figura D)
5. En ambos lados desenganche y quite los cables del control de clima, accesibles debajo del tablero del lado del conductor y a través de la apertura de la guantera del lado del pasajero. (Asegúrese de observar por dónde van los cables). **Tenga en cuenta que este paso no es necesario en vehículos con controles del clima automáticos.** (Figura E, F)

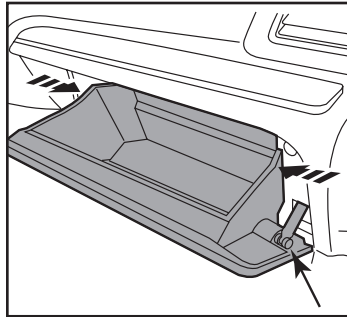

(Figura D)

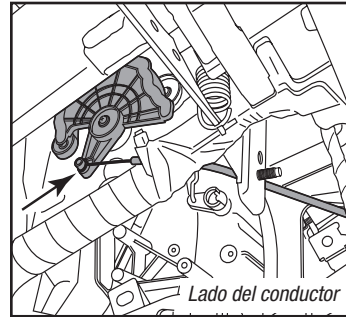

(Figura E)

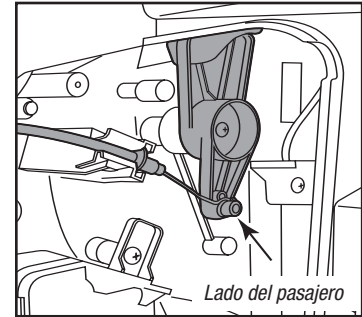

(Figura F)

Continúa en la siguiente página

## Desmontaje del tablero

6. Quite (1) perno de 10mm de los soportes inferiores del radio a cada lado del tablero (estos estarán cerca de donde se quitaron los cables del control de clima, será necesaria una extensión larga para alcanzarlos). (Figura G, H)
7. Suelte a presión el ensamble de las rejillas que están sobre el radio y desconecte el botón de las luces intermitentes. (Figura I)

*Continúa en la siguiente página*

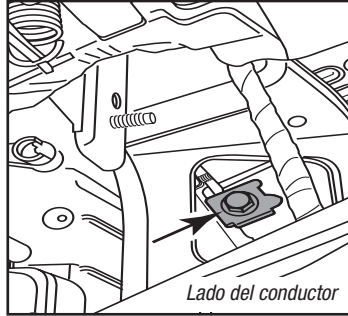

(Figura G)

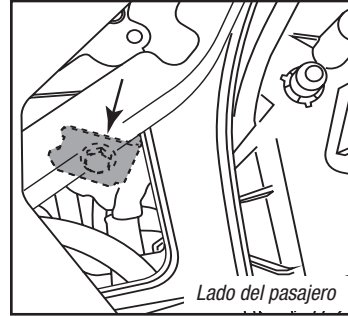

(Figura H)

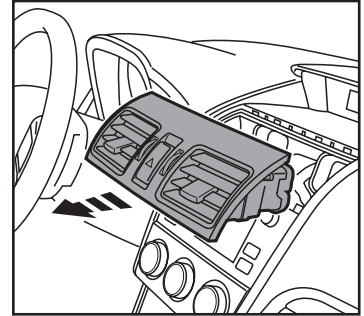

(Figura I)

## Desmontaje del tablero

8. Quite los (2) pernos de 10mm que sujetan los montajes superiores del radio. (Figura J)
9. Quite y desconecte el radio del tablero.
10. Desatornille los soportes del radio y quite los controles del clima de fábrica de la moldura del radio. (Figura K)

*Continúe con el ensamble del kit.*

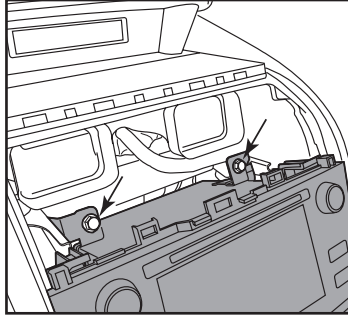

(Figura J)

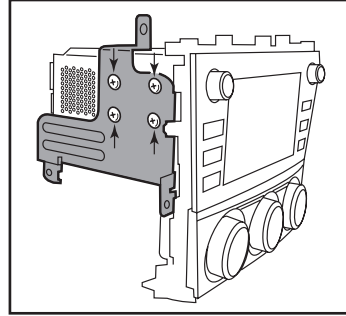

(Figura K)

## Ensamble del kit

### Provisión de radio ISO DIN con cavidad

1. Sujete los controles del clima a la *moldura del nuevo radio* usando la tornillería de fábrica.
2. Deslice los (2) *ganchos de seguridad* suministrados en los soportes de montaje de fábrica inferiores. (Figura A)
3. Sujete la *cavidad* a los *soportes* usando los (4) tornillos #8 de 3/8" Phillips suministrados. (Figura B)
4. Quite la manga de metal "DIN" y el anillo de moldura del radio de mercado secundario.
5. Deslice el radio en la *cavidad/conjunto del soporte* y sujételo con los tornillos suministrados con el radio. (Figura C)

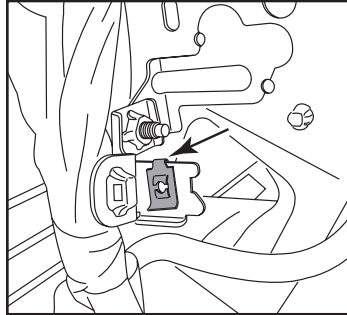

(Figura A)

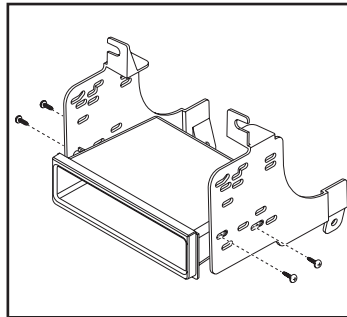

(Figura B)

6. Localice el arnés de cableado de fábrica y el conector de la antena en el tablero y realice todas las conexiones necesarias al radio. Metra recomienda el uso de adaptadores adecuados de acoplamiento de Metra y/o de AXXESS. Vuelva a conectar la terminal negativa de la batería y pruebe el radio para verificar que funcione correctamente.
7. Monte el radio en la cavidad del tablero con los pernos de 10 mm de fábrica de los montajes superiores y los (2) tornillos Phillips #10 de 3/4" en los puntos de montaje inferiores donde se sujetaron previamente los *ganchos de seguridad*.
8. Ponga a presión el *panel de la moldura del radio* sobre el radio y vuelva a armar el tablero al revés de como lo desarmó. Una los soportes al radio usando los tornillos que vienen con el radio.

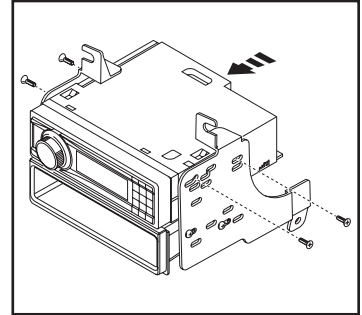

(Figura C)





## INSTRUCCIONES DE INSTALACIÓN PARA LA PIEZA 99-8907HG



### **IMPORTANTE**

*Si tiene dificultades con la instalación de este producto, llame a nuestra línea de soporte técnico al 1-800-253-TECH. Antes de hacerlo, revise las instrucciones por segunda vez y asegúrese de que la instalación se haya realizado exactamente como se indica en las instrucciones. Por favor tenga el vehículo desarmado y listo para ejecutar los pasos de resolución de problemas antes de llamar.*



### **EL CONOCIMIENTO ES PODER**

Mejora sus habilidades de instalación y fabricación inscribiéndose en la escuela de dispositivos electrónicos móviles más reconocida y respetada de nuestra industria. Regístrese en [www.installerinstitute.com](http://www.installerinstitute.com) o llame al 800-354-6782 para obtener más información y avance hacia un futuro mejor.



**Metra recomienda técnicos con certificación del Programa de Certificación en Electrónica Móvil (Mobile Electronics Certification Program, MECP).**